

# LES CAHIERS DE LA FORMATION

Fiches «Camps»

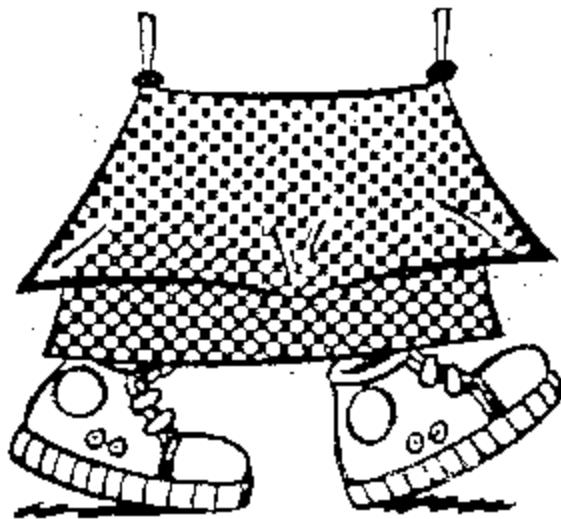

## LE EROUV

fiche réalisée par:  
Ygal RECHT

# Le érouv.

## Pourquoi faut il faire un érouv?

La Torah, à propos du jour de repos qu'est le chabbat, nous dit: "que chacun reste à sa place" (Exode XVI, 29). L'ordre de "rester à sa place et de ne pas en sortir" a pour but d'inviter tout juif à se concentrer sur lui-même le jour de chabbat: Pendant la semaine l'homme se consacre uniquement à son travail, il "sort pour travailler et accomplit sa besogne jusqu'au soir" (Psaumes CIV, 23). Mais le chabbat marque une pause, et est réservé à la réflexion et à l'étude.

Le mot chabbat vient d'ailleurs de la racine "chouv" qui signifie retourner. Il s'agit donc du retour vers soi-même et vers D-ieu, mais comprend aussi le retour vers la famille et vers le cercle d'amis.

Pour nous permettre de mieux ressentir cette intimité du chabbat, la Thora nous a interdit deux choses: D'abord de dépasser une limite de 2000 coudées (environ 1,2 km) autour de la ville ou de l'endroit où l'on se trouve; Mais aussi de déplacer des objets d'un endroit qui nous appartient à un endroit qui ne nous appartient pas, et inversement, ainsi que de déplacer des objets dans un domaine public. Ainsi, ne pouvant "sortir" avec quelque objet, on se sent "nu" à l'extérieur de la maison qui reste le lieu privilégié du Chabbat.

Pour pouvoir avoir le droit de déplacer des objets sur notre terrain de camp il faut donc que nous le marquions comme étant notre propriété. Ce marquage se fait par la construction d'une "clôture" tout autour du terrain: C'est notre fameux érouv.

## Principe du érouv / Types de érouv.

Pour pouvoir considérer le domaine (à savoir ici le terrain de camp) comme matérialisé physiquement il faut qu'il soit entouré dans sa totalité d'une "clôture" d'au moins un mètre de haut.

Il existe plusieurs types de clôtures:

- des clôtures naturelles (muret de pierre, talus, ...).

- des clôtures construites (exemple: mur... avis aux amateurs!).
- des clôtures provisoires (barbelés).
- des clôtures symboliques (cf. ci-après).

De manière générale tout peut être utilisé pour constituer un érouv, mais il faut absolument que la paroi fasse un minimum d'1 mètre de hauteur (ou de profondeur).

### Comment faire le érouv du camp?

Pour fabriquer un érouv, plusieurs types de parois sont utilisables. Chaque type de paroi répond à des critères bien précis que nous détaillerons par la suite. Bien sûr il est possible de juxtaposer plusieurs types de parois les unes à côté des autres pour que dans leur globalité elles fassent un seul et même érouv

#### *1°) Les parois naturelles:*

La première chose à faire lorsqu'on décide de construire un érouv est d'utiliser au maximum les parois naturelles, c'est à dire celles qui existent déjà sur le terrain comme par exemple des petits murs de pierres, des dénivellations en hauteur (fig. 1) ou en profondeur (fig. 2).



-1-



-2-

Pour que ces dénivellations puissent constituer une paroi utilisable pour le érouv il faut bien sûr qu'elle ait une hauteur d'au moins un mètre, mais il faut aussi que sur une hauteur d'un mètre la dénivellation ne fasse pas plus de 2.4 mètre; soit une pente de... (fig. 3).

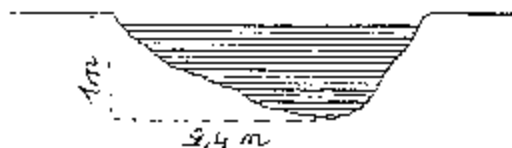

-3-

## 2°) Les parois en forme de clôture:

Le principe de ce type de paroi est d'aligner sur une hauteur d'un mètre des cordes dans le sens horizontal ou des piquets dans le sens vertical. La seule condition étant qu'il ne faut jamais qu'il y ait un espace supérieur ou égal à 30 cm entre deux cordes ou entre deux piquets.

Ainsi on pourrait avoir quatre cordes horizontales espacées de 25 cm les une des autres, ce qui donnerait au total une hauteur d'un mètre (fig. 4), ou bien des piquets d'au moins un mètre de haut espacés également de 25 cm (fig. 5) tout autour du terrain de camp.

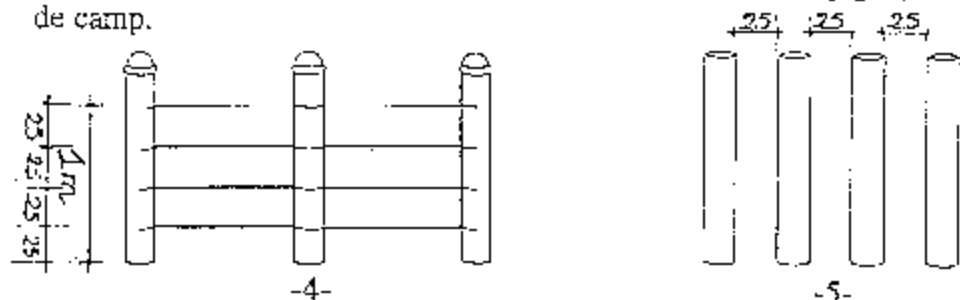

### Remarques:

- Un grillage dont les espaces entre deux fils consécutifs sont inférieurs à 30 cm serait utilisable, même si les fils ne sont ni verticaux ni horizontaux (fig. 6).
- ATTENTION! Si une des cordes est détendue sur une longueur supérieure à 30 cm, et que cette détente engendre un écart entre deux cordes de plus de 30 cm, la paroi devient alors inutilisable et rend non utilisable le érouv (fig. 7).

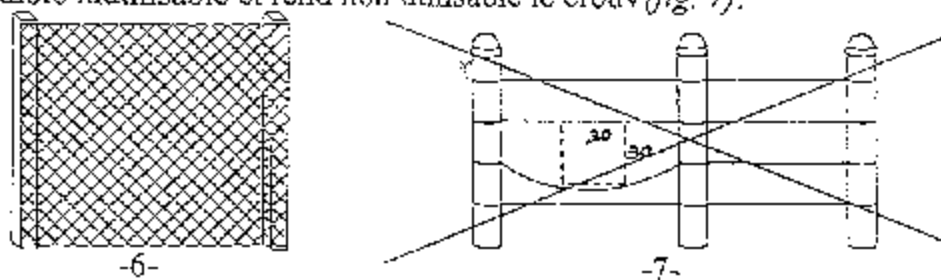

## Les parois en forme de portes:

Ces parois sont appelées en hébreux *tsourat hapétah* (*tsoura*=ouverture; *pétah*=porte). Les caractéristiques de ce type de paroi sont bien sûr d'avoir au moins un mètre de hauteur, mais surtout qu'il ne nécessite qu'un seul fil qui devra passer **obligatoirement sur le piquet** et non sur le côté du piquet (fig. 8). Dans le cas contraire cette paroi ne serait pas valable. Ceci a pour conséquence que si le fil est détendu et descend au dessous d'un mètre (fig. 9) il est impératif de retendre le fil ou

d'utiliser un piquet plus haut, de façon à ce que le point le plus bas de la corde soit au moins à une hauteur d'un mètre.

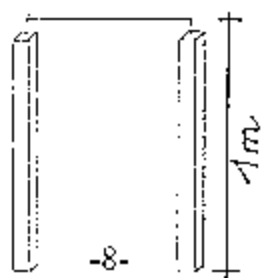

Remarques:

- Il n'est pas nécessaire que le fil soit partout à la même hauteur, l'essentiel étant que le point le plus bas de la corde soit au moins à un mètre de haut. On pourra donc avoir par exemple un piquet de 1 mètre à côté d'un autre d'une hauteur de 2 ou 3 mètres (fig. 10).
- Si le piquet comporte une entaille au niveau de l'extrémité supérieure il est possible de faire passer le fil par cette entaille (et non réellement sur le piquet) à condition que le fond de cette entaille se trouve bien sûr à une hauteur d'au moins un mètre (fig. 11).
- S'il est vraiment impossible de faire passer le fil sur le piquet, il est alors autorisé de le faire passer sur l'arête du piquet, mais jamais sur le côté! (fig. 12).

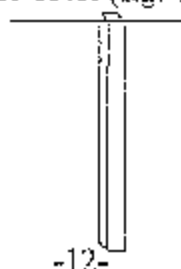
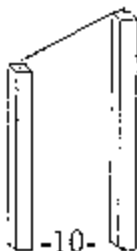

- Si le piquet fait moins d'un mètre de haut il est possible de poser sur un mur pour que la hauteur totale fasse au moins un mètre (fig. 13). Toutefois il est à priori interdit d'accoler deux bâtons pour que la hauteur totale soit d'au moins un mètre (fig. 14), cependant s'il n'y a vraiment aucune autre possibilité nous sommes tout de même autorisés à le faire!

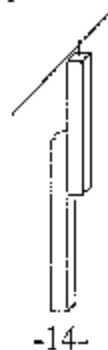
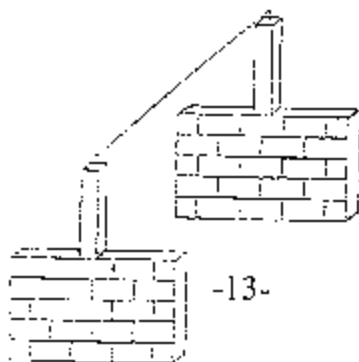

- Il est interdit de remplacer des piquets par un mur (*fig. 15*) car il faut réellement que ça ait la forme d'une porte. Toutefois il est possible d'accoler au mur un piquet à quel partira le fil, ce qui permettrait d'utiliser le mur ainsi que les piquets pour faire le érouv!

Si le mur est déjà commencé il est possible de le prolonger par un fil et des piquets (*fig. 16*); Mais il faudra bien évidemment que le mur ainsi que les piquets fassent au moins un mètre de haut.

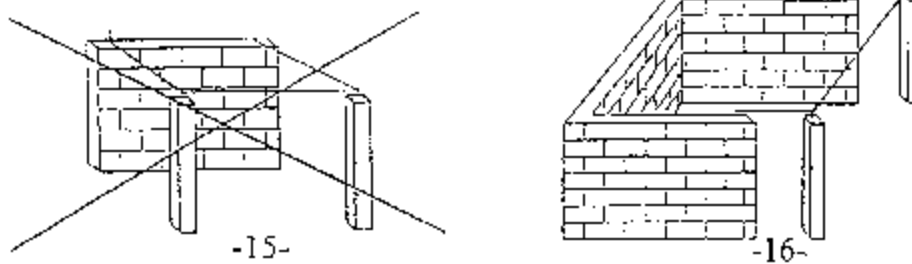

Voilà donc, j'espère, de quoi vous aider à construire un bon érouv. Bien sûr, comme il a été dit en introduction, il est possible d'utiliser pour un seul et même érouv plusieurs types de parois à partir du moment où elles sont individuellement toutes correctes et que les jonctions sont bonnes.

Alors à vos pelles, clous, marteaux, cordes, piquets, etc... ...et vous verrez à quel point on peut apprécier le repos du chabbat!!